

T.C.
DİYARBAKIR VALİLİĞİ
İl Millî Eğitim Müdürlüğü

Sayı : 17616639-821.05-E.366514
Konu : Tasarla/Yap/ Uçur 2018 Yarışması

05.01.2018

.....KAYMAKAMLIĞINA
(İlçe Millî Eğitim Müdürlüğü)

Bakanlığımız Yenilik ve Eğitim Teknolojileri Genel Müdürlüğünün Tasarla/Yap/ Uçur 2018 konulu 03/01/2018 tarih ve 202784 sayılı yazısı ve ekleri ekte gönderilmiştir.

Söz konusu konu ile ilgili Bakanlık yazısını ve eklerini resmi/özel tüm lise ve dengi okul müdürlüklerine duyurulması hususunda;

Bilgilerinize ve gereğini rica ederim.

Mehmet BULUT
Vali a.
Millî Eğitim Müdür Yrd.

EK:

1- Yazı ve Ekleri (14 Sayfa)

DAĞITIM:

GEREĞİ:

17 İlçe Kaymakamlığına (MEM)

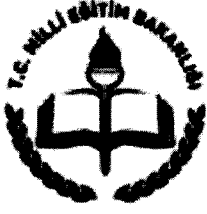

T.C.
MİLLÎ EĞİTİM BAKANLIĞI
Yenilik ve Eğitim Teknolojileri Genel Müdürlüğü

Sayı : 88013337-821.05-E.202784
Konu : Tasarla/Yap/Uçur 2018 Yarışması

03.01.2018

DAĞITIM YERLERİNE

İlgi : Bursa Valiliği (İl Millî Eğitim Müdürlüğü)' nin 19/12/2017 tarihli ve 53190729-310.01
02-E.21908048 sayılı yazısı.

Bursa ili Osmangazi ilçesinde faaliyette bulunan Tophane Meslekî ve Teknik Anadolu Lisesi Müdürlüğü koordinatörlüğünde; Bursa İl Millî Eğitim Müdürlüğü, Bursa Büyükşehir Belediyesi, Bursa Bilim Teknoloji Merkezi iş birliğiyle 26-29 Nisan 2018 tarihleri arasında, Türkiye geneli resmî/özel tüm lise ve dengi okul öğrencilerine yönelik, ekli şartname esasları doğrultusunda "4. Liseler Arası Tasarla/Yap/Uçur İnsansız Hava Araçları Yarışması" düzenleme talebine ilişkin ilgi yazı ve ekleri incelenmiştir.

Duyurusuna <http://yegitek.meb.gov.tr/www/yarisma-duyurulari/kategori/18> linkinden ulaşılabilecek olan söz konusu yarışmanın; Türkiye Cumhuriyeti Anayasası, Millî Eğitim Temel Kanunu ile Türk Millî Eğitiminin genel amaçlarına uygun olarak yürürlükte olan tüm yasal düzenlemelerde belirtilen ilke, esas ve amaçlara aykırılık teşkil etmeyecek şekilde, denetimleri ilgili okul, ilçe/il millî eğitim müdürlükleri tarafından gerçekleştirilmek üzere, derslerin aksatılmaması kaydıyla ve gönüllülük esasına göre yapılması hususunda bilgilerinizi ve gereğini arz/rica ederim.

Bilal TIRNAKÇI
Bakan a.
Genel Müdür

Ek: İlgi yazı ve ekleri (13 sayfa)
Etkinlik irtibat no: 0 (224) 220 44 04

Dağıtım:
Gereği:
B Planı

Bilgi:
Ortaöğretim Genel Müdürlüğüne
Din Öğretimi Genel Müdürlüğüne
Meslekî ve Teknik Eğitim Genel Müdürlüğüne
Özel Öğretim Kurumları Genel Müdürlüğüne
Özel Eğitim ve Rehberlik Hizmetleri Genel Müdürlüğüne



T.C.
BURSA VALİLİĞİ
İl Millî Eğitim Müdürlüğü

Sayı : 53190729-310.01.02-E.21908048

19.12.2017

Konu: 4. Liselerarası Tasarla/Yap/Uçur
İnsansız Hava Araçları Yarışması Hk.

MİLLÎ EĞİTİM BAKANLIĞINA
(Yenilik ve Eğitim Teknolojileri Genel Müdürlüğü)

İlgi : Osmangazi İlçe Milli Eğitim Müdürlüğü'nün 18.12.2017 tarihli ve
69903184-310.01.02- E .21736063 sayılı yazısı.

İlimiz Osmangazi İlçesi Tophane Mesleki ve Teknik Anadolu Lisesi koordinatörlüğünde 26-29 Nisan 2018 tarihleri arasında 4.Türkiye Liselerarası "Tasarla/Yap/Uçur İnsansız Hava Araçları Yarışması"(TYU2018) yapılması planlanmış olup, yarışmanın teknik şartnamesi ekte sunulmuştur.

Bilgilerinizi ve gereğini arz ederim.

Mustafa BİLİCİ
Vali a.
İl Millî Eğitim Müdür V.

Ek:
1-İlgi yazı ve eki (12 sayfa)

Adres : Hocahasan Mahalesi İlkbahar Caddesi NO:38

Bilgi İçin : Bülent ALTINTAŞ

Hatem KAYACI

Yeni Hükümet Konağı A Blok 16050 Osmangazi/BURSA

Şube Müdürü

Mesleki Eğitim Bölüm Şefi

Telefon No; (0224) 445 16 00-445 16 02 **Fax:**(0224) 445 18 10

Tel: (0 224) 445 16 29

(0224) 445 17 01

E-Posta : meslekiegitim16@meb.gov.tr **İnternet Adresi :** http://bur.s.a.meb.gov.tr



T.C.
OSMANGAZİ KAYMAKAMLIĞI
Tophane Mesleki ve Teknik Anadolu Lisesi Müdürlüğü



Sayı : 14134101-310.01.02-E.21565286

14.12.2017

Konu : 4. Liselerarası Tasarla/Yap/Uçur
İnsansız Hava Araçları Yarışması Hk.

İLÇE MİLLİ EĞİTİM MÜDÜRLÜĞÜNE

Okulumuz koordinatörlüğünde Bursa İl Millî Eğitim Müdürlüğü, Bursa Büyükşehir Belediyesi ve Bursa Bilim Teknoloji Merkezi İşbirliğinde 26-29 Nisan 2018 tarihleri arasında 4.Türkiye Liselerarası "Tasarla/Yap/Uçur İnsansız Hava Araçları Yarışması"(TYU2018) yapılması planlanmıştır. Yarışmanın Teknik Şartnamesi ekte sunulmuştur.

Yarışmanın düzenlenebilmesi için gerekli izin ve duyuru talebimizin Bakanlığımız Yenilik ve Eğitim Teknolojileri Genel Müdürlüğü'ne iletilmesi hususunda; Bilgilerinizi ve gereğini arz ederim.

Uzm.Öğrt.Yusuf AY
Okul Müdürü

**EK: İnsansız Hava Araçları Yarışması
Teknik Şartnamesi(TYU2018)(10 sayfa)**



**4. TÜRKİYE LİSELERARASI
TASARLA /YAP/UÇUR
İNSANSIZ HAVA ARAÇLARI YARIŞMASIŞARTNAMESİ**



26-29 NİSAN 2018

**SCIENCE
EXPO**
26-27-28-29 NİSAN
BURSA 2018



GENEL BAKIS

Dünyada ve ülkemizde hızla önem kazanan İnsansız Hava Araçlarının, insan yaşamının her alanında kullanımı hızla artmaktadır. 2015 yılında Tophane Mesleki ve Teknik Anadolu Lisesi'nin koordinatörlüğünde ülkemizde ilkini gerçekleştirmiştir.

27-28-29 Nisan 2018 tarihleri arasında dördüncüsü gerçekleşecek TYU 2018 Mikro İHA İnsansız Hava Araçları Yarışması Bursa Bilim ve Teknoloji Merkezi'nin destekleri ve Tophane Mesleki ve Teknik Anadolu Lisesi'nin koordinatörlüğünde yapılacaktır.

Yarısmada görev alacak hakem ve jüri Bursa Bilim ve Teknoloji merkezi ve Bursa Model Uçak Kulübü üyelerinden ve alanında uzman kişilerden olacaktır. Katılımcı takımlar hava araçlarıyla uçuş alanı içerisinde belirlenen görevleri yerine getirmek için mücadele edeceklerdir. Uçuşlar sonunda tanımlanan görevleri yapıp iniş yapacaklardır.

Takımlar tanımlanan görevleri en uygun şekilde yapacak olan insansız, elektrikle çalışan, radyo kontrollü modüler bir hava aracının tasarımı ve imalatını yapacaktır.

Yarışma birincisine 3.000 TL, ikincisine 2.000 TL, üçüncüsüne 1.000 TL ve 6 adet 500 TL mansiyon ödülüne verilecektir. Mansiyon ödülleri; hava aracının tasarımı, takım ruhu, sportmenlik, hava aracının yapıım teknik ve kalitesi göz önüne alınarak yarışma jürisi ve hakemler tarafından belirlenecektir.

Takımlar; 2 öğrenci, 1 pilot, 1 öğretmen oluşmalıdır. (Pilotu olmayan takımlara organizasyon pilot temin edecektir.)

YARIŞMA SİTESİ VE ADRES BİLGİLERİ

Yarışma ile ilgili haberler, kural değişiklikleri ve güncellemeleri ile olası soru ve cevaplara aşağıdaki sitelerden ulaşılabilir. Her türlü iletişim ise tyu@bursabtm.org adresiyle sağlanacaktır.

www.bursabtm.org

www.scienceexpo.org

www.tophanemtal.meb.k12.tr

Yarışma adresi:

- Tophane Mesleki ve Teknik Anadolu Lisesi
Hasta yurdu caddesi No:2 Osmangazi / Bursa
- Bursa Bilim ve Teknoloji Merkezi
Altınova Mahallesi Fuar Caddesi no:27 Osmangazi / Bursa
- tyu@bursabtm.org

Rapor gönderim Adresi: basvuru.bursabilimsenligi.org





KAYIT VE KONAKLAMA

Yarışmacılar, 27 Nisan 2018 günü saat 11:00' ya kadar hava araçlarının teknik incelemesi ve kayıtlar için Bursa Bilim ve Teknoloji Merkezinin arka tarafında yer alan yarışma alanında yapabilirler. Yarışmanın son günü olan Pazar gününe kadar konaklama, kahvaltı ve öğle yemekleri organizasyon tarafından karşılanacaktır. Her takım pilot dâhil en fazla 4 kişi olmalıdır. (Minibüsle gelen takımlar için 1 kişi şoför kontenjanı ilave edilecektir) Yarışma alanından oteller bölgesine otobüs tahsis edilecektir.

PROGRAM

30 Mart 2018'de katılım için başvurular sona ermektedir. Katılımcı takımlar teknik raporlarını, **10 Nisan 2018**'e kadar yarışma başvuru adresine (basvuru.bursabilimsenligi.org) göndermelidirler.

Yarışmalar **27 - 29 Nisan 2018** tarihleri arasında Bursa Bilim ve Teknoloji Merkezi'nde icra edilecektir. TYU2018 kayıtlar elektronik ortamda www.scienceexpo.org internet adresinden yapılacaktır.

Yarışma **27 - 29 Nisan 2018** tarihlerinde sabah 11:00' da başlayacak ve 3 gün devam edecektir. Yarışma başlangıç ve bitiş saati, jüri kararı ile meteorolojik şartlar göz önüne alınarak değiştirilebilir veya yarışma gün saati azaltılabilir.

Tasarım raporları **10 Nisan 2018** tarihinde basvuru.bursabilimsenligi.org adresine en geç **18:00**'de ulaşıp olmalıdır. Raporlar gönderildikleri şekilde değerlendirilecektir. Düzeltmeler ve eklemeler dikkate alınmayacaktır. Bu yüzden gönderilmeden önce dikkatlice kontrol edilmelidir.

Takımlar raporlarını bilgisayar ortamında pdf olarak kaydedip www.basvuru.bursabilimsenligi.org veya tyu@bursabtm.org adresine göndermelidir.

YARIŞMANIN GENEL KURALLARI

1. Yarışmacılar 3 görev uçuşu yapacaklardır.
2. Yarışmada en fazla 35 takım ile yapılacaktır.
3. Müracaatların 35 yarışmacıdan fazla olması durumunda, teknik rapor puanına göre ilk 35 yarışmacı yarışmaya davet edilecektir.
4. Tüm uçuşlar, takımlar uçuş alanına girildikten sonra 6 dakika içerisinde tamamlanmalıdır.
5. 6 dakikayı geçen uçuşlarda fazla süresi, uçuş süresine eklenecektir.
6. Hava araçlarında da istenildiği kadar motor ve pervane kullanılabilir.
7. Kalkışlar 40x6 metrelik pistten veya elle atılarak başlayacak ve yine inişler bu alanın içerisine yapılacaktır.
8. Yedek Hava Aracı veya parçaları kullanılabilir. Olası yedek Hava Aracının kullanılmasında tekrardan teknik incelemeye girecektir. Yedek uçak veya parçaları uçuşları yapacak hava aracının ölçüleriyle aynı olmalıdır. Görevler arası farklı parça takılmaz veya değiştirilemez.
9. Hava aracın imalatında istenilen malzeme kullanılabilir.
10. Değişen her parça kurallara uygunluk ve güvenlik açısından uçuş hakemlerine bildirilmelidir.



11. Yarışmacılar en fazla 4 uçuş yapacaklardır. 3 uçuşunu da tamamlayan takımlar isterse iyileştirme uçuşu yapabilir. İyileştirme uçuşunda hangi uçuş puanı yüksekse o puan dikkate alınır.
12. Tüm uçuş görevleri sıra ile yapılacaktır. Tamamlanmayan görev uçuşu yapılmadan diğer görev uçuşları yapılamaz.
13. Tüm uçuşlarda uçuş başlangıç süresi Hava Aracının pisten veya elden temasının kesilmesiyle başlar, tekerlerin veya gövdenin yerle temas anı ile sona erecektir.
14. Meteorolojik şartlara göre görev uçuş sayısı jüri ve hakemlerin kararı ile azaltılabilir.
15. Yüksüz en fazla Hava Aracının ağırlığı en fazla 1 kg olmalıdır.
16. Hava Aracının kanat açıklığı ve gövde uzunluğu en fazla $1 \times 1 \text{ m}^2$ alan ile sınırlıdır.

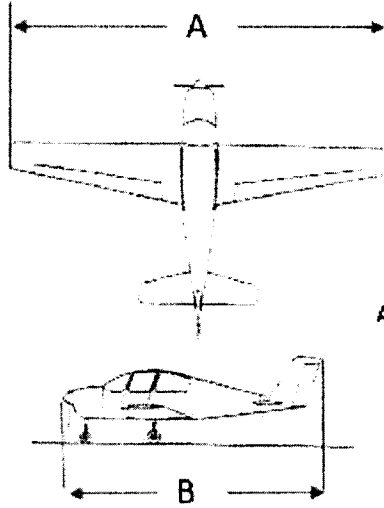

ALAN ÖLÇÜMÜ = A X B (EN FAZLA 1 M²)

17. Tüm yükler hava aracının gövdesinin içinde taşınmalıdır. Kanat veya gövde dışında yükler taşınmamalıdır.
18. Uçuş alanında pilotla birlikte 1 yardımcı bulunabilir.
19. Uçuşlar Fpv, Otonom veya pilotlar görerek uçurabilirler.
20. Tüm uçuşlarda yük taşıma sistemleri Hava Aracının üzerinde olacaktır. (Gövde içinde)
21. Konaklama sadece 2 öğrenci 1 öğretmen ve 1 pilot için (Minibüs veya Otobüs ile ulaşım sağlayacak takımlar için araç şoförü içinde konaklama desteği verilecektir) gerçekleşecektir.
22. 3 gece konaklama ve öğle yemekleri organizasyon tarafından sağlanacaktır.
23. Her uçuş sonunda Hava Aracıların ağırlıkları ölçülecek en fazla olan ağırlık puanlamaya dahil edilecektir.
24. Uçan kanat tipi modeller için ölçü kanat genişliği ve kanat uzunluğu ölçümü yapılacaktır.
25. Paraşüt takılan pet şişenin etrafına sünger köpük vs. ile kaplama yapılmayacaktır.
26. Yarışma alanı 26 Nisan 2018 Perşembe günü hazır olacağından isteyen takımlar antrenman yapabilirler.
27. Takımların pilotları öğrenci ise kendi uçuş sürelerinin %10'nu kadar Bonus puan alacaklardır.
28. Öğrenci pilot sadece kendi takımın uçağını uçuracaktır.



1- TEKNİK RAPOR YAZILMASI

- Her takım 20 sayfayı geçmeyecek şekilde teknik rapor göndermek zorundadır. Teknik rapor göndermeyen takımlar rapor puanı olarak 1 (bir) puan almış olacaklardır.
- Rapor puanı 100 puan üzerinden hesaplanacaktır.
- Teknik raporlar Türkçe yazılmalıdır.
- Rapor puanının yarışma skor puanına etkisi %25 oranında olacaktır.
- A4 sayfasına 12 punto ve Arial yazı karakterin de olacak şekilde yazılmalıdır.
- Hava aracının tasarımından üretimine ve test uçuşu resimlerine kadar tüm süreç yer almalıdır.
- Malzeme ve tasarım seçimlerinin sebepleri teknik raporda bulunmalıdır.
- Teknik raporlar yarışmacı kayıttındaki isim dosya ismi olarak gönderilmelidir.
- Rapor gönderimleri www.basvuru.bursabllimsenligi.org veya tyu@bursabtm.org adresine 10 Nisan 2018 tarihine kadar gönderilmelidir.
- En iyi 35 teknik rapor yarışmaya davet edilecektir.
- Geçmiş yıllardaki raporlara benzerlik içeren ve büyük bir bölümü aynı olan raporlar, jüri tarafından incelenip puanlamada da bu konuya dikkat edilecektir.

TEKNİK RAPOR PUANLAMA ESASLARI

GENEL ÖZET	10 PUAN
KONSEPT TASARIM	30 PUAN
ÖN TASARIM	20 PUAN
DETAY TASARIM	20 PUAN
ÜRETİM PLANI VE SÜREÇ	20 PUAN

Takımlar teknik raporlarını gönderirken dosya adı olarak mutlaka okul adı aynı okuldan birden fazla katılım varsa okul takım adı yazılarak gönderilmelidir. (Örnek: tophaneaygök.pdf şeklinde)

2- GÜVENLİK KURALLARI

Tüm hava araçları yarışmadan önce teknik incelemeliye tabi tutulacaktır. Güvenlik incelemesini yapan hakemlerin kararı son karar niteliğindedir.

- Yapısal bütünlükten emin olmak için yapılan Hava Aracının (Hava Aracının) aracın fiziksel incelemesi
- Tüm bileşenlerin yeterince araçta güvenli olması doğrulanması. Kumanda yüzeylerindeki kenet demirleri uçuş esnasında birbirinden ayrılmasını engelleyecek uygun bir güvenlik aracına sahip olmalıdır.
- Pervanenin yapısal ve kenetlenme bütünlüğünün doğrulanması
- Tüm elektrik kablolarının yeterli kablo göstergelerine ve kullanılan konektörlerin görsel incelenmesi
- Motor on ve motor off, radyo kontrolü
- Tüm yüzeylerin tam olarak hareketlerinin doğrulanması



- Genel bütünlüğün ve yükleme sisteminin kontrolü
- Yük taşıma sisteminin güvenli çalışmasının kontrolü
- Hiçbir şekilde hava araçlarının motor testi ve sistem çalıştırılması çadırlar içerisinde veya kapalı alanlarda yapılmayacaktır.
- Güvenlik açısından istenirse sistemde alıcıyı besleyen ayrı bir pil grubu kullanılabilir.
- İhtiyaç duyulduğunda test alanını takımlar kullanabilir.
- Uçuş anında Hava Aracından herhangi bir parça düşmemelidir.
- Paraşüt ve pet şişe düzeneklerini her takım kendisi getirecektir.
- Kanat ve gövde boyutlarının ölçümü her görev uçuşu öncesinde ölçülecektir.
- Yüklerin üzerinde Hava Aracına tutturulmayı sağlayan kanca veya kanal olabilir. (Figür-2)

GÖREV-1

- Bu görev hava aracının yüksüz uçuşundan ibarettir.
- Uçuş güzergâhı FİGÜR-1 de 3 tur uçulacaktır.
- 2. Kapı geçildikten sonra 360 derecelik dönüş yapılacaktır.
- Hava aracının kalkıştan inişe kadar geçen süre uçuş süresi olarak ölçülecektir.
- Mesafeler arasında bayrak hakemleri olacaktır.
- Hava aracı Fpv, Otonom veya Pilot yardımıyla havalana bilir.
- Pist alandan kalkış yapan Hava Aracı görevi tamamladığında tekrar piste indiğinde uçuş süresini tamamlamış olur. Görev uçuşu 6 dakika içerisinde tamamlanmalıdır.
- Bu uçuşta yük bırakma düzenekleri (2. Görev için kullanılan) Hava Araçların üzerinde takılı olacaktır.
- Uçuş sonunda Hava Araçların ağırlığı yüksüz olarak ölçülecektir.
- Uçuş dan puan alınması ve hesaplanabilmesi için görevin yerine getirilmesi gerekmektedir.

GÖREV-1 PUANI(G1): (En kısa kanat ölçüsü / Sizin uçağınızın kanat ölçüsü) x 50

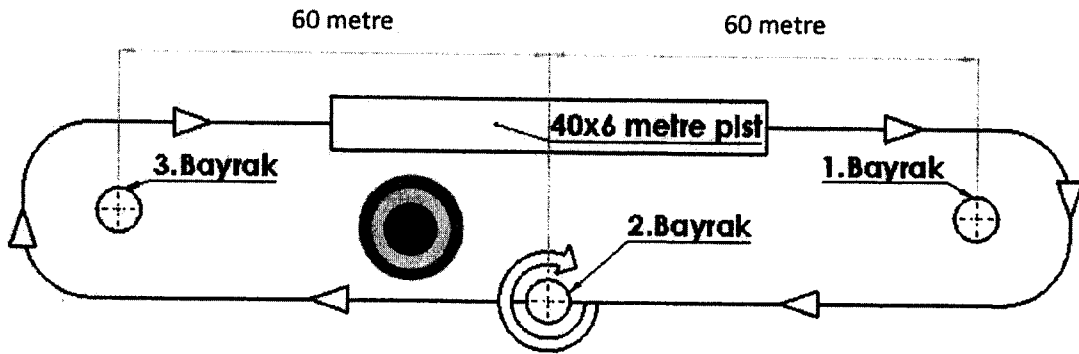

Figür-1



GÖREV-2



- Bu görevde hava aracı 1 adet 330 mililitrelik pet su şişesi (Figür-2)
- Görev -1 yapamayan takımlar Görev – 2 yapamazlar.
- 2. Kapı geçildikten sonra 360 derecelik dönüş yapılacaktır.
- Uçuş öncesinde, pet şişe kalkış alanında Hava Aracı içine yüklenecektir.
- Görev uçuşu 6 dakika içerisinde tamamlanmalıdır.
- Figür 1 deki güzergâh da 3 tur atılıp iniş yapılacaktır.
- Hava aracının kalkıştan inişe kadar geçen süre uçuş süresi olarak ölçülecektir.
- Hava aracı elden veya iniş takımı üzerinden havalana bilir.
- İnişler gövde üzerine ya da iniş takımı üzerine yapıla bilir.
- Uçuş sonunda Hava Aracının ağırlığı yüklü olarak ölçülecektir.

GÖREV-2 PUANI(G2): (En az uçuş süresi / Sizin uçuş süresiniz) X 150

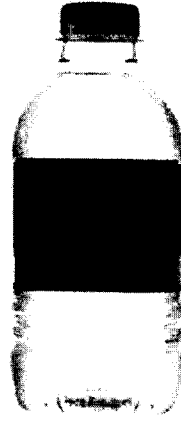

Figür – 2

330 mililitre su şişesi

GÖREV-3

- Görev -2 yapamayan takımlar Görev – 3 yapamazlar.
- Bu görevde 1 adet 330 mililitrelik pet su şişesi Figür-1 de belirlenen bayrakları geçtikten sonra dairesel hedef alan içerisine paraşütle bırakmalıdır.
- Paraşüt sistemi için istenilen malzeme kullanılabilir. Su şişesi iniş anında patlama ve sızıntı olmayacak şekilde ölçüsü ve tipi tasarlanmalıdır.
- Yük bırakma yüksekliği hedef daire yanında duran bayrak (Yaklaşık 6 -16m yüksekliğinde) hizasında veya yukarısında olabilir.
- Figür -1 deki parkuru pilotlar 2 tur yapacak, yük 2. tur anında 2. bayrağın geçilmesinden sonra bırakacaklardır. Yük bırakamayan takımların hedef puanı 0 (sıfır) olarak hesaplama yapılır.
- 2. Kapı ile 3. Kapı arasında 360 derecelik dönüş yapılacaktır daha sonra yük bırakacaktır.
- Bayrak hakemleri geçiş yapıldıktan sonra bayrak kaldıracaktır. Pilot bayrak kaldırdıktan sonra hakemlerin talimatı ile yükünü bırakmalıdır.



- Fpv uçuş yapacak olanlara yük bırakma zamanını talimatı ile gerçekleştirebilirler.
- Yükleme süresi ölçülmeyecektir ama bu görev uçuş alanına pilot girdikten sonra 6 dakika içerisinde tamamlanmalıdır.
- Görev süresi pistten kalkış alanından başlayıp yüklerin bırakılıp tekrar piste inmesiyle sona erecektir.
- Bırakılan her yükün düştüğü alan en az 50puan en fazla 150 puan değerindedir.
- Uçuş sonunda Hava Aracının ağırlığı yüksüz olarak ölçülecektir.
- Görev 2 de kullanılan yük taşıma düzenekleri yerine bu görev için yük bırakma düzenekleri takılabilir.

yardımcılarının

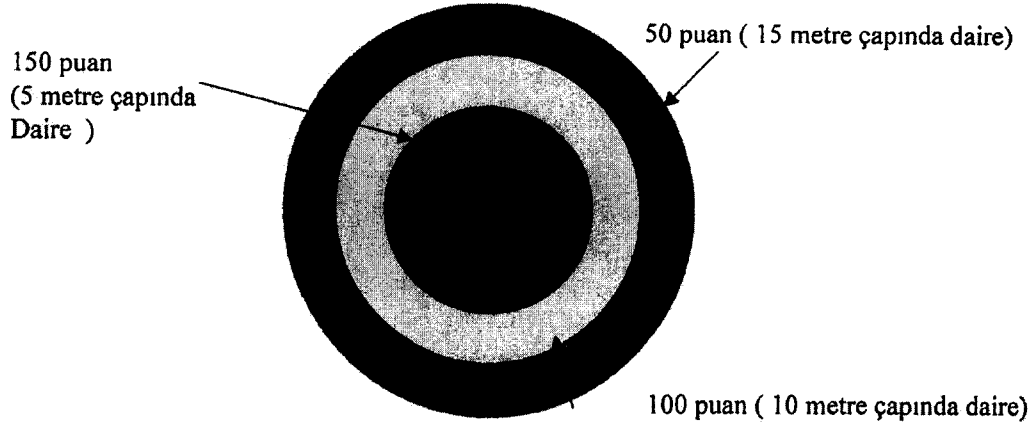

GÖREV-3 PUANI(G3): (En az uçuş süresi / Sizin uçuş süresiniz) X150 + (Hedef Puanı)

3- YARIŞMA PUANININ HESAPLANMASI

TOPLAM PUAN= (TEKNİK RAPOR PUANI X 0.25) +G1+G2+G3/ HAVA ARACININ AĞIRLIĞI

Takımların pilotları öğrenci ise 2. ve 3. görevlerdeki uçuş süresi %10 iyileştirilecektir.

4- YARIŞMA TAKVİMİ

- 30 MART 2018 KAYIT TARİHİ SONU
- 10 NİSAN 2018 TEKNİK RAPOR SON TESLİM GÜNÜ
- 26 NİSAN 2018 TEKNİK İNCELEMENİN BAŞLAMASI
- 27 NİSAN 2018 YARIŞMANIN BAŞLAMASI
- 28 NİSAN 2018 YARIŞMANIN 2. GÜNÜ
- 29 NİSAN 2018 YARIŞMALARIN SON GÜNÜ VE KAPANIŞ

5- YARIŞMA PROGRAMI



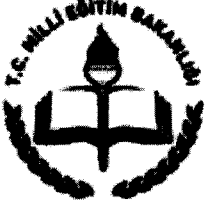

T.C
ERGANİ KAYMAKAMLIĞI
İlçe Milli Eğitim Müdürlüğü

Sayı : 60832282-821.01-E.643836
Konu : Tasarla/Yap/ Uçur 2018 Yarışması

09.01.2018

..... MÜDÜRLÜĞÜNE
ERGANİ

İlgi:05.01.2018 tarih ve 366514 sayılı İl Milli Eğitim Müdürlüğünün yazısı.

Bakanlığımız Yenilik ve Eğitim Teknolojileri Genel Müdürlüğünün Tasarla/Yap/ Uçur 2018 konulu 03/01/2018 tarih ve 202784 sayılı yazısı ve ekleri ilişikte gönderilmiştir.

Söz konusu konu ile ilgili duyurunun okulunuzda yapılması hususunda;
Bilgilerinizi ve gereğini rica ederim.

Ahmet ATABEY
İlçe Milli Eğitim Müdürü

Ek:
1-Yazı ve ekleri (15 Sayfa)

Dağıtım :
Tüm Resmi/Özel Okullar

Güvenli Elektronik İmza
Aslı ile Aynıdır.
11.01.2018...

Furat SEÇEN
Evrak Kayıt Memuru



27 NİSAN 2018 CUMA

09:00 Giriş ve Kayıt

10:30 Brifing (**Katılım Zorunludur.**)

11:00 Teknik incelemelerin ve antrenman uçuşlarının başlaması

(Gün boyu devam edecektir)

12:30 Öğle yemeği

18:00 Uçuşların sonu

28 NİSAN 2018 CUMARTESİ

09:00 Yarışmanın başlaması

12:30 Öğle yemeği

17:00 Uçuşların sonu

29 NİSAN 2018 PAZAR

09:00 Yarışmanın başlaması

12:30 Öğle yemeği

16:00 Uçuşların sonu ve Model uçak ve Drone uçuş gösterileri

17:00 Ödül Töreni ve Kapanış

6- ÖDÜLLER

BİRİNCİYE 3.000 TL

İKİNCİYE 2.000 TL

ÜÇÜNCÜYE 1.000 TL

6 TAKIMA 500 TL MANSİYON ÖDÜLÜ VERİLECEKTİR.

Soru ve görüşleriniz için tyu@bursabtm.org adresini kullanabilirsiniz

7- İTİRAZ VE DEĞİŞİKLİKLER

Yarışma organizasyonu yarışma kuralları ve yarışma alanı ile ilgili her türlü değişikliği yapma hakkına sahiptir.

Yarışma sonuçlarına itirazlar yazılı olarak alınacaktır. Jüri ve Hakemlerin kararları itiraz eden yarışmacıya tekrar yazılı olarak iletilecektir. İtirazlar her uçuşun sonunda başarılı ya da başarısız yapılan uçuş için yapılmalıdır. Örnek 3. Görev uçuşu sonunda 1. Veya 2. Görev uçuşuna, iyileştirme uçuşu sonunda 1.2.3. uçuş sonuçlarına itiraz edilemez.

İtiraz edilen uçuş sonucu itirazda bulunan takıma iletmeden, itiraz yapan takım diğer görev uçuşlarını yapmaz.



8- YARIŞMA ALANI

40°13'41.91"K

29° 4'2.24"D

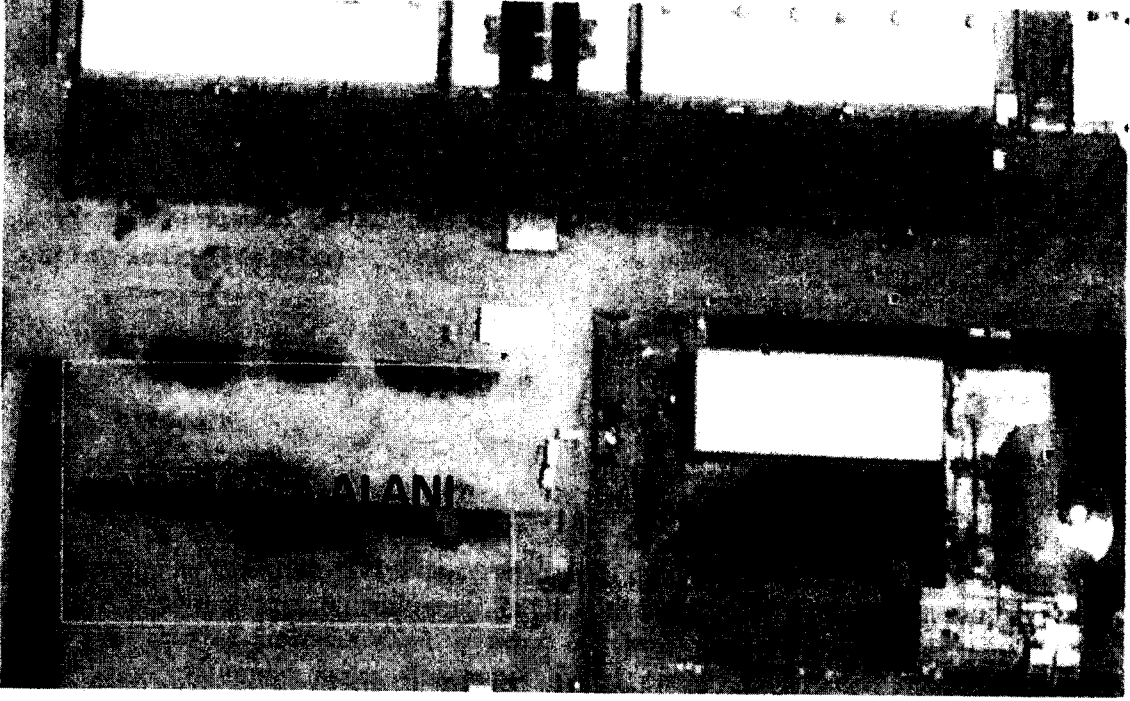



TYU 2018 KAYIT FORMU

OKUL ADI	TAKIM YÖNETİCİSİ	TAKIM ADI	R.C CİHAZININ FREKANSI	TAKIM ÜYELERİNİN (ÖĞRENCİNİN) ADI SOYADI
	<p>Öğretmen:</p> <p>Adı Soyadı:</p> <p>E-mail(Kişinin açık rızası ile):</p> <p>TIŞÖRT BEDENİ:</p> <p>GSM(Kişinin açık rızası ile):</p> <p>Şoför Adı soyadı:</p>		<p><input type="checkbox"/> 72 MHz band radio</p> <p><input type="checkbox"/> 2.4 GHz ISM band radio</p> <p><input type="checkbox"/> 40MHz band radio</p>	<p>1-</p> <p>TIŞÖRT BEDENİ:</p> <p>2-</p> <p>TIŞÖRT BEDENİ:</p> <p><u>Pilot (Varsa yazılacak)</u></p> <p>Adı Soyadı:</p> <p>E-mail(Kişinin açık rızası ile):</p> <p>GSM(Kişinin açık rızası ile):</p> <p>TIŞÖRT BEDENİ:</p>

- BÜTÜN BİLGİLER EKŞİKSİZ DOLDURULMALIDIR
- KAYIT FORMU GÖNDERİLDİKTEN SONRA DEĞİŞİKLİKLER YAPILMAYACAKTIR.
- BU FORM tyu@hursabim.org ADRESİNE EN GEÇ 23 MART 2018 TARHİNDE SAAT 18:00 KADAR GÖNDERİLMELİDİR.